

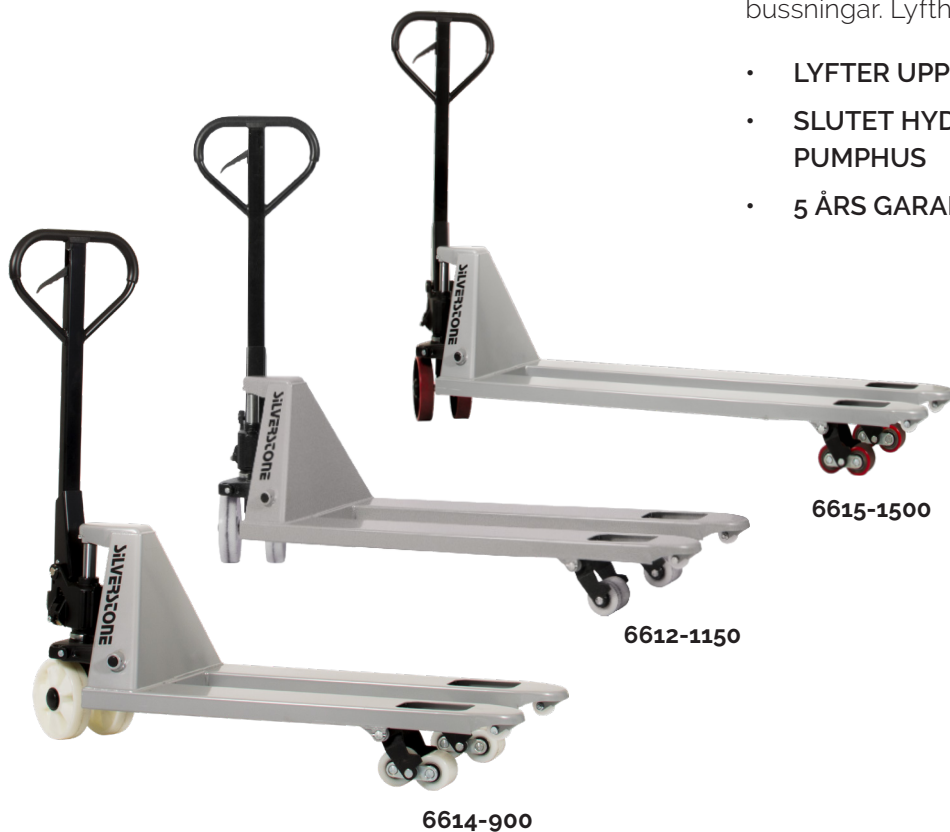

66 serien | Heavy-Duty, 1500-2500 kg

Underhållsfri gaffelvagn med slitstarkt chassi för tuff och tung hantering. Normal lyftfunktion för lätt lyftning av tunga laster. Inbyggd överlastventil och underhållsfria bussningar. Lyfthastighet 7 mm/slag.

- LYFTER UPP TILL 2500 kg
- SLUTET HYDRALSYSTEM MED HELGJUTET PUMPHUS
- 5 ÅRS GARANTI PÅ PUMPEN



TEKNISK INFORMATION								
Art.nr	Kapacitet (kg)	Gaffelbredd (mm)	Gaffellängd (mm)	Gaffelhöjd min/max (mm)	Vikt (kg)	Styrhjul	Gaffelhjul	Pris
6612-800/900	2500	540/160	800/900	85/205	58-60	Nylon	Singel Nylon	
6612-1000/1150	2500	540/160	1000/1150	85/205	62-64	Nylon	Singel Nylon	
6612-68-1000/1150	2500	680/160	1000/1150	85/205	65	Nylon	Singel Nylon	
6613-1150	2500	540/160	1150	85/205	66	PU	Singel PU	
6614-900/1150	2500	540/160	900/1150	85/205	62-66	Nylon	Boggie Nylon	
6615-900/1150	2500	540/160	900/1150	82/205	62-66	PU	Boggie PU	
6615-1500	2000	540/160	1500	85/205	95	PU	Boggie PU	
6615-2000	1500	540/160	2000	85/205	107	PU	Boggie PU	
RBQ77N-B	Fotbroms							

* Polyuretanhjul = PU

WWW.SILVERSTONE.SE



Gaffellyftvagnar
Saxlyftare
Motorlyftvagnar



Ministaplare
Lättyftare
Semi-elektriska staplare
Elektriska staplare
Orderplockare



Stationära Lyftbord
Höjdsaxar
Lågprofilbord
Mobila lyftbord



Maskinskrivskor
Domkrafter



Verkstadskrantar
Kran- och
Gaffelutrustning
Fathantering



Möbelhanterare
Bandningsmaskin
Hyll-/plattformsvagnar
Magasinkärror



Hyllsystem
Förvaringskåp